



**СОВЕТ ДЕПУТАТОВ ВНУТРИГОРОДСКОГО
МУНИЦИПАЛЬНОГО ОБРАЗОВАНИЯ –
МУНИЦИПАЛЬНОГО ОКРУГА ЛЕФОРТОВО В ГОРОДЕ МОСКВЕ**

РЕШЕНИЕ

16 апреля 2016 г. № 355-56

О согласовании установки ограждающих устройств на придомовой территории многоквартирного дома по адресу: г. Москва, ул. Красноказарменная, д. 8

В соответствии с пунктом 5 части 2 статьи 1 Закона города Москвы от 11 июля 2012 года № 39 «О наделении органов местного самоуправления внутригородских муниципальных образований в городе Москве отдельными полномочиями города Москвы», постановлением Правительства Москвы от 2 июля 2013 года № 428-ПП «О порядке установки ограждений на придомовых территориях в городе Москве», рассмотрев материалы по установке ограждающих устройств на придомовой территории многоквартирного дома по адресу: г. Москва, ул. Красноказарменная, д.8,

**Совет депутатов внутригородского муниципального образования –
муниципального округа Лефортово в городе Москве решил:**

1. Согласовать установку ограждающих устройств на придомовой территории многоквартирного дома по адресу: г. Москва, ул. Красноказарменная, д. 8, в количестве 2 (двух) подъемных автоматических шлагбаумов, согласно прилагаемой схеме размещения ограждающих устройств (приложение).

2. Направить копию настоящего решения в Департамент территориальных органов исполнительной власти города Москвы, управу

района Лефортово города Москвы и уполномоченному собственниками лицу Альбертяну Л.С. не позднее 5 рабочих дней с даты его принятия.

3. Опубликовать настоящее решение в сетевом издании «Московский муниципальный вестник» и разместить на официальном сайте Совета депутатов внутригородского муниципального образования – муниципального округа Лефортово в городе Москве.

**Глава внутригородского муниципального
образования – муниципального округа
Лефортово в городе Москве**



М.Ю. Сурков

Приложение
к решению Совета депутатов
внутригородского муниципального
образования - муниципального округа
Лефортово в городе Москве
от 16 апреля 2026 года № 355-56

Схема размещения ограждающих устройств по адресу:
г. Москва, ул. Красноказарменная, д. 8



1. Технические характеристики оборудования.

1.1. Тип шлагбаумов

Шлагбаумы № 1 и № 2 однотипные — DoorHan BARRIER-N. Шлагбаум относится к типу автоматических электромеханических шлагбаумов.

Ключевые подтверждения и характеристики:

Автоматизация. Модель оснащена электроприводом и встроенным блоком управления, что позволяет управлять шлагбаумом дистанционно с помощью GSM модуля.

Электромеханический привод. В основе работы — мотор-редуктор с усиленными шестернями. Это обеспечивает надёжность и долгий срок службы, особенно при интенсивной эксплуатации. Интенсивность использования составляет 70 % при температуре +20 °С. Шлагбаум перекрывает проезды шириной до 6 м. Ручное управление как резервный режим. При отключении электроэнергии специальный механизм расцепления позволяет поднимать и опускать стрелу вручную.

Защита и безопасность:

оцинковка корпуса - устойчивость к коррозии и агрессивным условиям; класс защиты IP54 — защита от пыли и брызг;

светодиодная сигнальная лампа - визуальное оповещение о работе шлагбаума;

возможность подключения фотоэлементов, светофоров и других устройств безопасности.

Диапазон рабочих температур. От —40 °С до +55 °С, а с дополнительным обогревателем — до —60 °С.

1.2. Габаритные размеры



Рис. 2. Габаритные размеры

1.3. Внешний вид шлагбаума

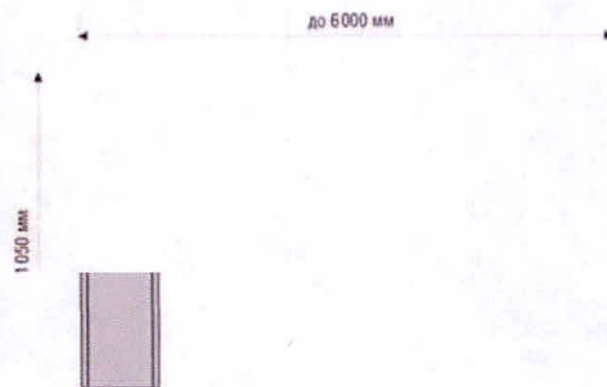

Рис. 3. Внешний вид шлагбаума

1.4. Технические характеристики шлагбаума

Максимальная длина стрелы — 6 м;
 Максимальное время открытия/закрытия — 3—6 секунд;
 Питающее напряжение — 220—240 В / 50 Гц;
 Тип стрелы — Жёсткая;
 Интенсивность использования (при +20 °С) — 707с,
 Частота вращения двигателя — 1400 об/мин;
 Термозащита — 120 °С;
 Диапазон рабочих температур — от —40 °С до +55 °С;
 Номинальная мощность — 300 Вт;
 Класс защиты — IP54;
 Габариты стойки (х [j x Г) — 270 x 1015 x 140 мм.

1.5. Основные компоненты

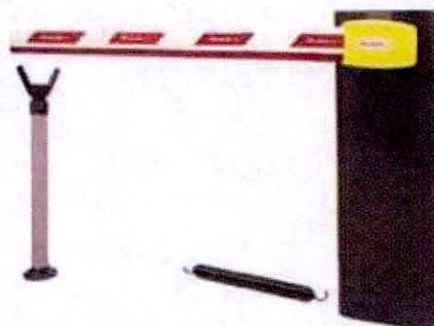

Рис. 4. Основные компоненты шлагбаума

1. Накладка на кожух стрелы с логотипом;
2. Болты с 6—гранной головкой;
3. Кожух стрелы;
4. Болты с 6—гранной головкой;
5. Пластина крепления стрелы;
6. Стрела;
7. Стойка шлагбаума;
8. Боковая крышка;
9. Блок управления;
10. Верхняя крышка корпуса;
11. Светодиодная лампа.

1.6. Комплектация:

Стойка шлагбаума со встроенным блоком управления — 1 шт.
 Стрела — 1 шт.

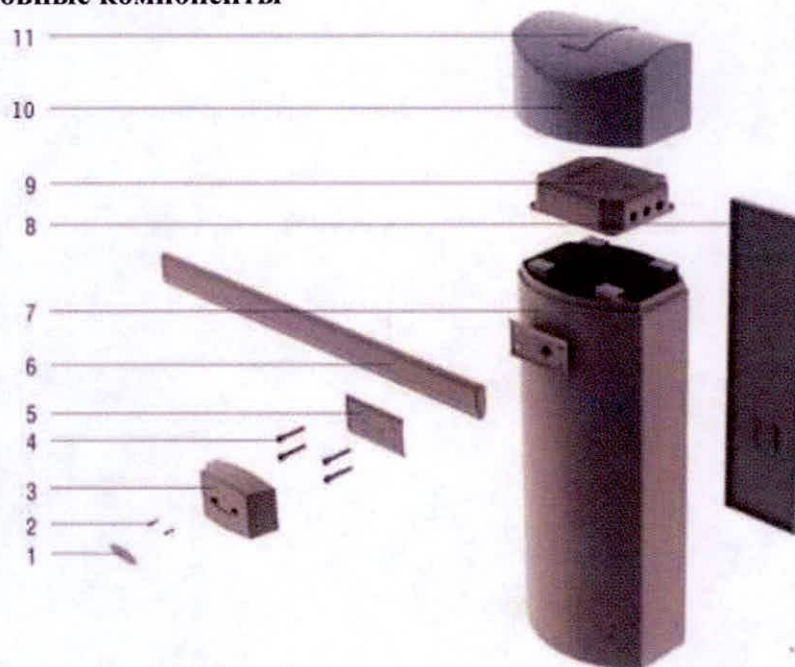
Ключ-кнопка для ручного управления — 1 шт.

Опора для стрелы — 1 шт.

Фотоэлементы безопасности (пара) — 1

комплект. Руководство пользователя — 1

комплект.

2. Эксплуатация шлагбаумов

2.1. Система управления и безопасности шлагбаумов

Система управления и безопасности каждого шлагбаума включает в себя:

- радиоприемник;
- ключ для разблокировки, который используется в случае отключения электроэнергии для разблокировки стрелы и поднятия ее в вертикальное положение, (должен храниться в диспетчерской или у ответственного лица);
- фотоэлементы безопасности;
- GSM блок управления, позволяющий открывать шлагбаум со стационарных городских и/или мобильных телефонов путем совершения бесплатного звонка на заявленный номер;
- блок управления для удаленной диспетчеризации;
- вызывную панель диспетчера;
- камеру видеонаблюдения.

Система управления и безопасности шлагбаумов позволяет управлять движением стрелы шлагбаума с помощью:

- GSM блока управления, позволяющего открывать шлагбаум со стационарных городских и/или мобильных телефонов путем совершения бесплатного звонка на заявленный номер, (закрытие шлагбаума осуществляется посредством настройки режима автоматического закрывания стрелы);
- блока управления для удаленной диспетчеризации.

Защита от падения стрелы в зоне проезда осуществляется посредством датчиков безопасности (фотоэлементов), которые срабатывают в случае нахождения в зоне проезда какого-либо препятствия.

3. Условия въезда на огороженную территорию

3.1. Жители для въезда на огороженную придомовую территорию и выезда управляют открытием шлагбаума с помощью звонков с мобильных или стационарных телефонов на определенные телефонные номера, закрепленные за каждым из шлагбаумов. Тарификации данных звонков не происходит, они для жителей бесплатны.

3.2. Въезд на огороженную территорию автотранспорта, принадлежащего экстренным службам (Постановление Правительства Москвы № 428-ПП), машин коммунальных служб осуществляется с вызывной панели путем нажатия кнопки. В данном случае сигнал поступает диспетчеру, который принимает решение об открытии шлагбаума. Въезд указанного и любого иного автотранспорта беспрепятственно осуществляется при нажатии кнопки на вызывной панели.

3.3. Въезд на личном автотранспорте граждан, не являющихся жителями домов, находящихся на огороженной территории (как-то друзей, знакомых, родственников и т.д.), приехавших к какому-либо жителю, осуществляется непосредственно самим жителем с помощью звонка на определенный телефонный номер, служащий для открытия шлагбаума.

Выезд указанного автотранспорта беспрепятственно осуществляется при нажатии кнопки на вызывной панели, либо это осуществляет житель, к которому данный автотранспорт прибыл.

4. Диспетчеризация шлагбаумов. Обеспечение круглосуточного проезда на придомовую территорию автотранспортных средств экстренных и коммунальных служб.

4.1. Основная задача диспетчера

Основной задачей диспетчера является открытие шлагбаумов (поднятие стрел шлагбаумов) для проезда на придомовую территорию автотранспортных средств экстренных и коммунальных служб, в т.ч. 01, 02, 03, 04, в круглосуточном режиме.

4.2. Принцип осуществления вызова диспетчера

Звонок на пульт управления диспетчера осуществляется нажатием кнопки на вызывной панели, находящейся рядом со шлагбаумом.

4.3. Порядок работы диспетчера

а) Диспетчер принимает решение об открытии шлагбаума или разъясняет согласованный с жителями порядок въезда на придомовую территорию, в случае если им принимается решение не пропускать автотранспортное средство, не относящееся к категории автотранспортных средств экстренных и коммунальных служб, такси и служб доставки. При принятии решения об открытии шлагбаума диспетчер визуально оценивает ситуацию по картинке с установленной у шлагбаума видеокамеры.

б) Диспетчер открывает шлагбаум с помощью пульта управления шлагбаумами, передавая сигнал на открытие на блок управления шлагбаума.