



**СОВЕТ ДЕПУТАТОВ  
МУНИЦИПАЛЬНОГО ОКРУГА НЕКРАСОВКА  
в городе Москве**

**Р Е Ш Е Н И Е**

12 декабря 2024 года 15/6

№ \_\_\_\_\_

**О согласовании установки ограждающих устройств на придомовой территории многоквартирного жилого дома по адресу: г. Москва, ул. Вертолетчиков, дом 13**

В соответствии с пунктом 5 части 2 статьи 1 Закона города Москвы от 11 июля 2012 года №39 «О наделении органов местного самоуправления муниципальных округов в городе Москве отдельными полномочиями города Москвы», Постановлением Правительства города Москвы от 02 июля 2013 года №428-ПП «О порядке установки ограждений на придомовых территориях в городе Москве», на основании обращения уполномоченного представителя собственников помещений многоквартирного дома, расположенного по адресу: г.Москва, ул. Вертолетчиков, дом 13, **Совет депутатов муниципального округа Некрасовка в городе Москве решил:**

1. Согласовать установку ограждающих устройств (шлагбаумов) в количестве 3 (трех) штук на придомовой территории многоквартирного жилого дома по адресу: г.Москва, ул. Вертолетчиков, дом 13 на основании проекта межевания квартала в пределах границ земельного участка с кадастровым номером 77:16:0010105:9117 согласно прилагаемому проекту размещения ограждающих устройств на указанной территории (приложение) при условии соблюдения требований по обеспечению круглосуточного и беспрепятственного проезда на придомовые территории пожарной техники, транспортных средств правоохранительных органов, скорой медицинской помощи, служб Министерства Российской Федерации по делам гражданской обороны, чрезвычайным ситуациям и ликвидации последствий стихийных бедствий, организаций газового хозяйства и коммунальных служб, а также проход пешеходов и (или) проезд транспортных средств на территорию общего пользования, определяемые в соответствии с законодательством Российской Федерации о градостроительной деятельности.

2. Обеспечить беспрепятственный доступ для эксплуатации зданий трансформаторных подстанций в порядке, предусмотренном постановлением правительства Российской Федерации от 24.02.2009 № 160 «О порядке установления охран-

ных зон объектов электросетевого хозяйства и особых условий использования земельных участков, расположенных в границах таких зон».

3. Уведомить уполномоченного представителя собственников помещений многоквартирного дома, что все споры, возникающие между собственниками, иными заинтересованными лицами по вопросам установки, эксплуатации и демонтажа ограждающих устройств по адресу: г.Москва, ул. Вертолетчиков, дом 13 решаются в соответствии с законодательством Российской Федерации, в том числе в судебном порядке.

4. Направить настоящее решение в Департамент территориальных органов исполнительной власти города Москвы, управу района Некрасовка города Москвы и лицу, уполномоченному представителю собственников помещений многоквартирного дома по вопросам, связанным с установкой ограждающего устройства и его демонтажем, не позднее 5 рабочих дней со дня его принятия.

5. Опубликовать настоящее решение в сетевом издании «Московский муниципальный вестник» и разместить на официальном сайте органов местного самоуправления муниципального округа Некрасовка [www.vmo-nekrasovka.ru](http://www.vmo-nekrasovka.ru).

6. Контроль за выполнением настоящего решения возложить на главу муниципального округа Некрасовка в городе Москве Ухаботину И.В.

**Глава муниципального округа Некрасовка  
в городе Москве**



**И.В.Ухаботина**

Приложение  
к решению Совета депутатов  
муниципального округа Некрасовка  
в городе Москве  
от 12 декабря 2024 года № 15/6

**ПРОЕКТ РАЗМЕЩЕНИЯ ОГРАЖДАЮЩЕГО УСТРОЙСТВА**  
в количестве 3 (трех) штук для регулировки въезда и выезда транспортных средств  
на придомовую территорию по адресу: г. Москва, улица Вертолетчиков, дом 13

**1. Место размещения ограждающих устройств.**

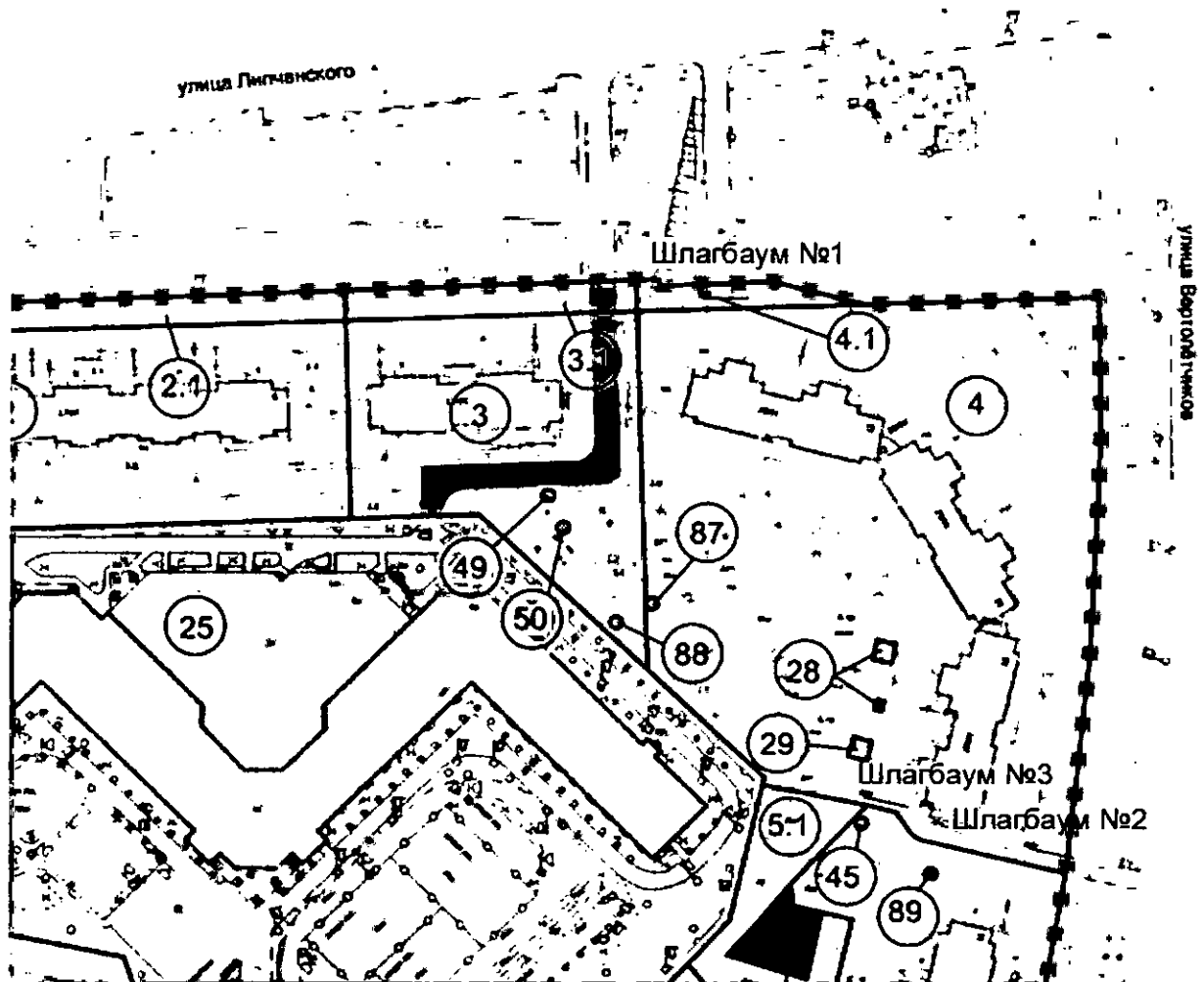

– место установки шлагбаума

№ 1 – подъемный шлагбаум с вызывной панелью аудио-видео связью с круглосуточной диспетчеризацией;

№ 2 – подъемный шлагбаум с вызывной панелью аудио-видео связью с круглосуточной диспетчеризацией;

№ 3 – подъемный шлагбаум с вызывной панелью аудио-видео связью с круглосуточной диспетчеризацией

**1.2. Тип шлагбаума**

Основные компоненты комплект шлагбаума GARD LT (или его функционального аналога):

- 1) тумба шлагбаума, стрела, светоотражающие наклейки;
- 2) комплект фотоэлементов;

- 3) накладки резиновые на стрелу;
- 4) столб под фотоэлемент;
- 5) контролер с GSM модулем и платой радиомодуля;
- 6) защита шлагбаума;
- 7) комплект оборудования системы удаленной диспетчеризации;
- 8) комплект системы «Умный шлагбаум».

### 1.3 Технические характеристики шлагбаума

|   |             |
|---|-------------|
| Макс. ширина проезда (м)                | 4           |
| Время открывания на 90° (с)             | 2 - 6       |
| Интенсивность использования (%)         | ИНТЕНСИВНОЕ |
| Класс защиты (IP)                       | 54          |
| Напряжение электропитания (В, 50 Гц)    | 230         |
| Напряжение электропитания двигателя (В) | 24          |
| Макс. потребляемый ток (А)              | 0.8         |
| Мощность (Вт)                           | 190         |
| Диапазон рабочих температур (°С)        | -20 ÷ +55   |
| Материал стрелы                         | Алюминиевая |

### 1.4 Габаритные размеры.

Подъемный шлагбаум GARD LT (или его функционального аналога):

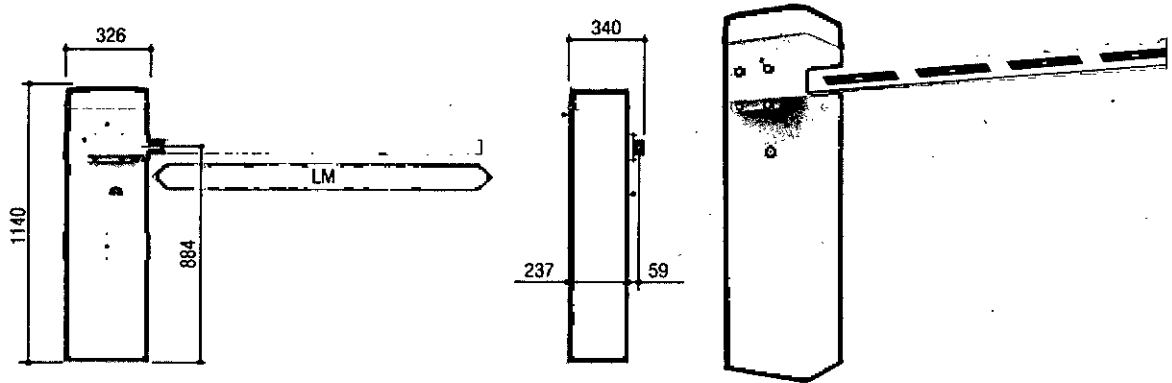

## 2. Эксплуатация шлагбаумов

### 2.1. Шлагбаум управляется способами:

2.1.1. С помощью пульта. Собственник либо арендатор нежилых помещений при приближении к установленному шлагбауму может воспользоваться пультом, внесенным в память данного шлагбаума, при нажатии кнопки открытия на радиоприемник подается команда – происходит открытие устройства (ведется журнал открытий, с возможностью блокировки). Пульты защищены от копирования, работаем с шифрованными пультами Крипт-кей (или их функционального аналога), которые невозможно ни скопировать, ни перехватить сигнал при помощи код-граббера.

2.1.2. Звонком с телефона. В шлагбаум вводится база телефонных номеров собственников, по звонку с которых на номер шлагбаума (указан на стреле шлагбаума) производится команда - открытие устройства. Ведется журнал по открытиям, с возможностью блокировки. Зона действия телефонного звонка не ограничена.

2.1.3. Распознавание ГРЗ ТС. Шлагбаум открывается при приближении автомобиля и считывании его ГРЗ камерой видеонаблюдения, при условии, что номер читаемый и находится в базе собственников.

2.1.4. Приложением в телефоне. Собственники могут использовать приложение для открытия шлагбаума, корректировки своих данных для доступа (ГРЗ Т/С), и выписки гостевых допусков для гостей. Приложение «Smart Gate» (или его функциональный аналог) бесплатно для скачивания и установки на операционных системах iOS и (или) Android (см.: URL: <https://apps.apple.com/ru/app/smart-gate-mobile/id1578265342>; URL: <https://www.rustore.ru/catalog/app/ru.angelsit.smartgate>; URL: <https://play.google.com/store/apps/details?id=ru.angelsit.smartgate>).

2.1.5. С помощью удаленного диспетчера. В соответствии с п.71 Правил противопожарного режима в РФ, утв. Постановлением Правительства РФ от 16.09.2020г. №1479 (вступившем в силу с 01.01.2021г.), все автоматические устройства, ограждающие проезд и подъезд, должны круглосуточно диспетчеризироваться дистанционно при устройстве видео- и аудиосвязи, с местом их установки или иметь подключение к противопожарной сигнализации. Пример: Данный проезд находится под круглосуточной диспетчеризацией «Безопасный двор» (телефон для связи, Россия 8(800) 300-71-41, [www.bzd-russia.ru](http://www.bzd-russia.ru)) или его функционального аналога.

### **3. Цель установки оборудования шлагбаумов.**

3.1. Безопасность собственников и жителей указанных МКД, а именно исключение сквозного проезда транспортных средств через дворовую территорию.

3.2. Соблюдение требований действующего законодательства, а именно:

3.2.1. В соответствии с п. 2.5 СанПиН 2.1.2.2645-10 по внутриворовым проездам придомовой территории, не должно быть транзитного движения транспорта. То есть придомовую территорию нельзя использовать, для объезда и проезда. Понятия "двор жилого здания", "дворовая территория" следует рассматривать как территории, прилегающие к жилым зданиям и находящиеся в общем пользовании проживающих в нем лиц, ограниченные по периметру жилыми зданиями, строениями, сооружениями или ограждениями. На дворовой территории в интересах лиц, проживающих в жилом здании, к которому она прилегает, размещаются детские площадки, места для отдыха, сушки белья, парковки автомобилей, зеленые насаждения и иные объекты общественного пользования.

3.2.2. В силу пунктов 17.2 и 17.4 Правил дорожного движения, утвержденным Постановлением Правительства Российской Федерации от 23.10.1993г. №1090 предусматривается запрет сквозного движения в жилой зоне и на дворовых территориях.

### **4. Диспетчеризация шлагбаумов. Обеспечение круглосуточного проезда на придомовую территорию автотранспортных средств экстренных и коммунальных служб**

4.1. Въезд на огороженную территорию автотранспорта экстренным службам, машин коммунальных служб осуществляется с вызывной панели путем нажатия кнопки (клавиши). В данном случае сигнал поступает диспетчеру, который принимает решение об открытии шлагбаума. Выезд указанного и любого иного автотранспорта беспрепятственно осуществляется при нажатии кнопки на вызывной панели в соответствии с утвержденным общим собранием собственников помещений в многоквартирном доме, расположенном по адресу: г.Москва. ул. Вертолетчиков, д.13 от 30.10.2024 №ЭД\_270430-1061334-2024/1 Положением о порядке въезда и парковки на придомовой территории транспортных средств собственников помещений, иных лиц, пожарной техники, транспортных средств правоохранительных органов, скорой медицинской помощи, служб МЧС России, организаций газового хозяйства и коммунальных служб.

### **5. Разрешение на проведение строительных работ.**

5.1. Все работы по устройству кабельных, силовых и слаботочных линий, а также работы по монтажу шлагбаумов производятся в соответствии с Постановлением Правительства Москвы от 27.08.2013 г. №432-ПП "О видах, параметрах и характеристиках объектов благоустройства территории, для размещения которых не требуется получение разрешения на строительство, и видах работ по изменению объектов капитального строительства и (или) их частей, не затрагивающих конструктивные и иные характеристики их надежности и безопасности, не нарушающих права третьих лиц и не превышающих предельные параметры разрешенного строительства, реконструкции, установленные градостроительными планами соответствующих земельных участков, для выполнения которых не требуется получение разрешения на строительство" – разрешение на проведение строительных работ по установке шлагбаумов с организацией оснований с заглублением до 0.3 м не требуется.